



Brickman 300

Fördelar

- Användarvänlig
- Minimala arbetskostnader
- Skapar bra arbetsmiljö – minskar förslitningsskadorna
- Skapar ordning och reda
- Unik komprimeringsförmåga – frigör utrymme
- Låga transportkostnader
- Lätt att automatisera in – och utmatning av material
- Briketter kan återvinnas eller förbrännas

Egenskaper

- Enkel och säker hantering
- All personal kan hantera maskinen
- Kan matas under drift
- Lätt att automatisera
- Ingen bindning av komprimerat material
- Låg höjd och kräver liten golvyta



Tekniska data

Dimensioner
Brickman 300

| | |
|------------|------------|
| A: 2270 mm | B: 1950 mm |
| C: 1360 mm | D: 1500 mm |
| E: 1880 mm | F: 850 mm |
| G: 2190 mm | H: 3040 mm |
| I: 140 mm | J: 950 mm |
| K: 210 mm | L: 840 mm |
| M: 1440 mm | N: 600 mm |
| O: 825 mm | P: 1100 mm |

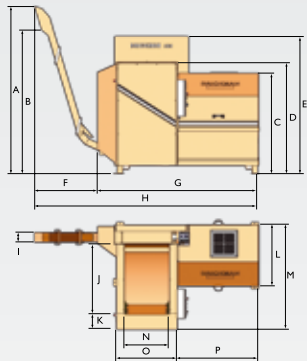

Vikt

Maskinvikt: 1600 kg

Komprimering

Presskraft: 25 ton, 250 kN

Presstryck: 500 kg/cm²

Briketter

Brikettstorlek:

80x80x100-300 mm

Densitet: upp till 600 kg/m³

Ifyllnadsvolym

Inmatningsbehållare: 0,75 m³

EI

Spänning: 400 V 3-fas, 50 Hz

Säkring: 25 A (trög)

Motor: 7,5 kW

Manöverspänning: 24 V

Skyddsklass: IP 55

Stickpropp CEE:

32 A (IP44) 5 stift

Styrning: PLC

Hydraulik

Hydraulpump: Dubbel vingpump

Arbetsstryck: max 200 bar

Hydraulolja: Statoil HVXA 32

Oljemängd: 160 liter

Oljeuppvärmning:

Vid oljetemp. <+5°C

Färg: RAL 2001 (orange)

Ljudnivå: 68 dB (A)

När man önskar en enkel
och smidig hantering

Brickman 300 är framtagen för att göra arbetet med komprimering av restprodukter så enkelt som möjligt. Det enda man behöver göra är att placera materialet i inmatningsbehållaren och trycka på startknappen. Sedan gör Brickman resten!

Lätt att placera och automatisera

Storleken och den låga ljudnivån på Brickman 300 gör att den kan placeras inomhus i direkt anslutning till restprodukterna. Därmed sparar man många onödiga interna transporter av opressade restprodukter. Matning av restprodukter samt uppsamling av briketter kan lösas på många olika sätt beroende på kundens förutsättningar och därmed ge helautomatiska lösningar för kunden.

Unik komprimeringsförmåga

Med Brickman 300 som medarbetare reducerar man hanteringstiden avsevärt. Dessutom har Brickman 300 en unik komprimeringsförmåga som medför volymreduktion på upp till 20:1. Detta medför att transportkostnaderna till återvinnare/förbränning reduceras till ett minimum.



ORWAKs erbjudande till Er!

- Flera finansiella lösningar.
- Proov av maskin.
- 2 års garanti vid tecknande av säkerhets-/underhållsavtal.

Kontakta Er Orwaksäljare www.orwak.se

Brickman 300 tar hand om det mesta av Er avfall

Papper

- Kartong
- Strimlat papper
- Papperssäcker

Metallburkar

- Aluminiumburkar
- Konservburkar
- Färgburkar

Andra metaller

- Stålbånd

Mjukplast

- Krymp/sträckfilm
- Plastpåsar/säckar

Hårda plastförpackningar

- PET flaskor
- Dunkar/flaskor

Övriga plastförpackningar

- Plastband

Brännbart avfall

- Hushållsavfall,
- verksamhetsavfall

Blött

- Juice och
- Tetraförpackningar

Special

- Stålrummor
- Farligt avfall

● Konstruerad för ● OK

För mer information eller frågor om andra material, kontakta oss eller besök vår hemsida www.orwak.se. Rätt till ändringar utan föregående meddelande förbehålles. Bal/säck/kärl-vikter är beroende av materialtyp.

AB Orwak

Box 58, 576 22 Sävsjö

Tel: 0382-157 00, Fax: 0382-106 07

E-mail: info@orwak.se

Making sure less is more

www.orwak.com