



# Orwak 5070-Combi

## Fördelar

- Lägre avfallskostnader
- Skapar ordning och reda
- Frigör utrymme
- Skapar en bra arbetsmiljö

## Egenskaper

- Toppmatad
- Utbyggbar för flera materialslag/kapacitet
- Enkel och säker hantering
- 220 V maskin
- Komprimering i bal eller kärl



Tekniska data

Dimensioner

5070-Combi  
660L 400L

A:	2265 mm	2315 mm
B:	2550 mm	1960 mm
C:	920 mm	808 mm
C*:	1011 mm	899 mm
D:	1675 mm	1733 mm
E:	1325 mm	1333 mm

\*Inklusive bandhållare

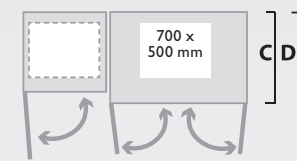
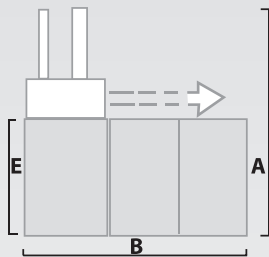

Ifyllnadsöppning

Bredd:	700 mm
Djup:	500 mm

Cykeltid

36 sek.

Presskraft

3 ton, 30 kN

Balstorlek

Bredd:	700 mm
Djup:	500 mm
Höjd:	700 mm

Balvikt

Kartong:	upp till 50 kg
Plast:	upp till 80 kg
<b>Vikt (maskin)</b>	
Totalvikt:	803/618 <sup>1</sup> kg
Balkammare:	196/196 <sup>1</sup> kg
Kärllkammare:	450/265 <sup>1</sup> kg
Pressenhet:	157/157 <sup>1</sup> kg

Ljudnivå

< 70 db (A)

Skyddsklass

IP 55

Driftspänning

1 fas 230 V, 50 Hz, 10 A

Grundlack/topplack

Tvåkomponentslack och pulverlack med fosfatering som grund.

Oljemängd/typ

4,9 l ISO VG 32-68 SAE 10 från +5 °C och varmare

Hydrauliska data

Arbetstryck:	110 bar
Överströmstryck:	140 bar
Yttryck:	3 ton, 30 kN
Cylindrarnas slaglängd:	790 mm
<sup>1</sup> 1400L	

Alla dimensioner och data är för en balkammare och en kärllkammare. För andra kombinationer kontakta Orwak.

# Dubblerad effektivitet balning-komprimering i samma maskin

Kombinerad kärllkomprimator och balpress.

Komprimering i standard fyrhjulskärl från 400 upp till 660 liter. Du tar alltså hand om både torra/halvtorra restprodukter samt balning av kartonger, wellpapp, plaster och förpackningar i samma maskin. Enkel och säker manövrering. Presshuvudet bringas enkelt i läge över respektive kammare.

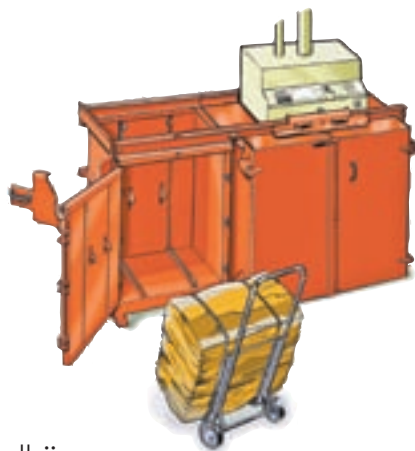

## Balkärra

Balar hanteras enkelt med Orwaks ergonomiskt utformade balkärra som alltid följer med maskinen.

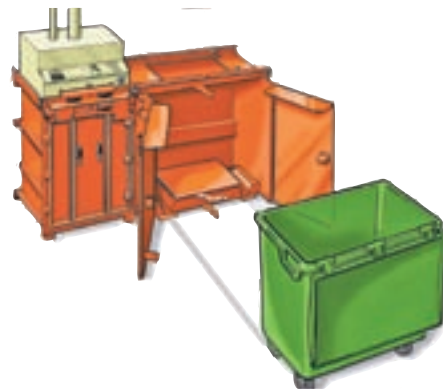

## Dubbel effektivitet

Med Orwak 5070-Combi förvandlar du olika sorters avfall till lätthanterliga volymer i bal eller kärl. Ett utbyggbart system med ett enkelt manövrerat presshuvud som betjänar flera kammare.

### ORWAKs erbjudande till Er!

- Flera finansiella lösningar.
- Prov av maskin.
- 2 års garanti vid tecknande av säkerhets-/underhållsavtal.

Kontakta Er Orwaksäljare [www.orwak.se](http://www.orwak.se)

### Orwak 5070-Combi tar hand om det mesta av Ert avfall

**Papper**

- Kartong
- Strimlat papper
- Papperssäckar

**Mjukplast**

- Krymp/sträckfilm
- Plastpåsar/säckar

**Brännbart avfall**

- Hushållsavfall, verksamhetsavfall

**Metall burkar**

- Aluminiumburkar
- Konservburkar
- Färgburkar

**Hårda plastförpackningar**

- PET flaskor
- Dunkar/flaskor

**Blött**

- Juice och Tetraförpackningar

**Andra metaller**

- Stålbånd

**Övriga plastförpackningar**

- Plastband, frigit

**Special**

- Ståltrummor
- Färligt avfall

● Konstruerad för    ● OK

För mer information eller frågor om andra material, kontakta oss eller besök vår hemsida [www.orwak.se](http://www.orwak.se). Rätt till ändringar utan föregående meddelande förbehålles. Bal/säck/kärl-vikter är beroende av materialtyp.

AB Orwak

Box 58, 576 22 Sävsjö  
Tel: 0382-157 00, Fax: 0382-106 07  
E-mail: [info@orwak.se](mailto:info@orwak.se)



Making sure less is more

[www.orwak.com](http://www.orwak.com)